



Dacia Jogger

Instructieboekje van de wagen: in het handschoenkastje

Brandstof: Benzine E10/EURO95

Luchtdruk banden: zie infoplaatje in de deurstijl aan de chauffeurskant

Achteruitversnelling



Trek de ring onder de pookknop omhoog en beweeg de versnellingshendel eerst naar links en dan naar voren.

Airco/verwarming



- A. Instellen van de ventilatorsnelheid.
- B. Instellen van de luchttemperatuur.
- C. Aanpassen van de luchtverdeling in het interieur.
- D. In- of uitschakelen van de airconditioning.
- E. Activeren van de isolatiemodus van het interieur/luchtcirculatie.

Buitenspiegels instellen

De bediening bevindt zich op de armleuning, van de bestuurdersportier:

- A. Selecteer de linker- of rechterachteruitkijkspiegel.
- B. Plaats de knop terug in het midden wanneer de positie naar wens is. Deze knop kan ook worden gebruikt om de achteruitkijkspiegels in te klappen.



Parkeerhulp

Deze wagen is uitgerust met **parkeerhulp achteraan**. Als je achteruit rijdt zal een **bieptoon** sneller gaan klinken als je dichterbij een object achter je komt. Let erop dat je **tijdig stopt!**



Cruise control (snelheidsregelaar)

De snelheidsregelaar is een functie die je toelaat om een vooraf ingestelde snelheid aan te houden tijdens het rijden.

De bediening bevindt zich links van het stuur:

1. Ingestelde snelheid verlagen
2. Ingestelde snelheid verhogen
3. Snelheidsregelaar aan/uit zetten

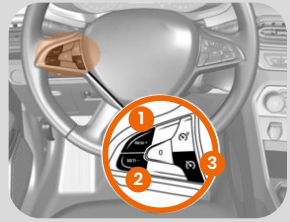

Speed limit (snelheidsbegrenzer)

De snelheidsbegrenzer is een functie die je toelaat om een ingestelde snelheid niet te overschrijden, bvb de geldende snelheidslimiet.

Links van het stuur:

1. Selecteer de snelheidsbegrenzer via het bovenste knopje.
2. Stel de snelheid in via de + en - knopjes links.



Handrem

Om de handrem af te zetten, **trek** de **handrem** een klein beetje omhoog en **druk** de **knop** op het einde in. Daarna kan je de handrem laten zakken. Als de handrem nog opstaat terwijl je rijdt, verschijnt er een rood signaal op het instrumentenpaneel.

Zet in dit geval meteen de handrem af!



SOS-knop

Gelieve de knoppen SOS en Assistance op het dashboard niet te gebruiken. In noodgevallen alarmeert deze functie automatisch de hulpdiensten. Als het niet om een noodgeval gaat, is het beter zelf het cambio callcenter te contacteren in geval van een ongeval of pech.



Stopcontact voor accessoires

Er is zowel een stekkerdoos in de middenconsole (verschillende types aansluitingen mogelijk) als eentje in de koffer.



Koffer openen

Om de koffer te openen, gebruik je de afstandsbediening of de sleutel van de wagen. Je kan ook drukken op de knop onderaan het kofferdeksel (zie afbeelding).



Lichten/mistlichten

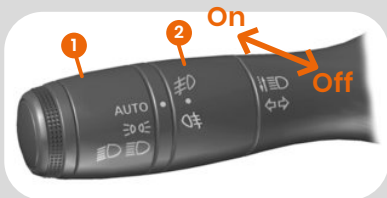

Lichten: Draai aan de selectie om het soort verlichting te kiezen dat je wil gebruiken:

- **Automatisch**
- **Alleen parkeerlicht**
- **Dimlicht**

Duw op de hendel om te schakelen tussen dimlichten en grootlichten. Om terug te keren naar de dimlichten, trek de hendel opnieuw naar je toe.

Mistlichten:



Vooraan: draai de midde ring één stand naar beneden om de mistlichten vooraan aan te zetten. Op het instrumentenpaneel verschijnt een controlelampje.



Achteraan: draai de midde ring naar boven om de mistlichten achteraan aan te zetten. Op het instrumentenpaneel verschijnt een tweede controlelampje. Uitzetten kan door dezelfde ring terug naar beneden/omhoog te draaien.

Ruitenwissers

Gebruik de hendel om het tempo van de ruitenwissers in te stellen:

1. **Eenmalig wissen:**
De ruitenwissers worden eenmalig geactiveerd.
2. **0 - stilstand**
3. **AUTO:** wordt actief van zodra er neerslag is en het tempo past zich aan aan de omstandigheden.
4. **1 - traag constant wissen**
5. **2 - snel constant wissen**
 - Om de sproeiers vooraan te gebruiken, trek je de hendel naar je toe. Het is belangrijk om weten dat als de wagen stilstaat de snelheid van de ruitenwissers verlaagt. Als de wagen terug vertrekt, zullen de ruitenwissers terug op het originele tempo komen.

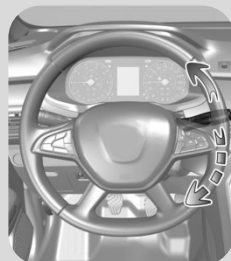

Ruitenwissers achteraan:

Draai de ring (3) naar boven om de ruitenwissers te activeren. Je kan kiezen tussen volgende opties:

- a. **0 - Stilstand**
- b. **Wissen met tussenpozen:**
Tussen twee wisbeurten zullen de wissers enkele seconden pauzeren. De frequentie varieert naargelang de snelheid van de wagen;
- c. **Traag constant wissen**
 - Om de sproeiers achteraan te gebruiken, duw je lang tegen de hendel alvorens los te laten.

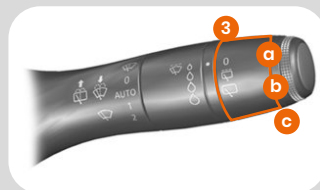

Reservewiel

Het reservewiel is vastgeketend op een rek onder de wagen (4). Je vindt het er ook de werktuigen en de krik.

Om het reservewiel eruit te halen:

1. Open de kofferdeur;
2. Vijs de schroef (2) los met de wielsleutel (1)
3. haak het rek (4) los met behulp van het handvat (5)
4. Haal het reservewiel eruit (3).

Om het wiel op te bergen (3) in het rek:

1. Steek het kapotte wiel in het rek (4);
2. Om het rek in zijn oorspronkelijke stand te terug te zetten ga je omgekeerd te werk en schroef je de schroef vast met behulp van de wielsleutel.

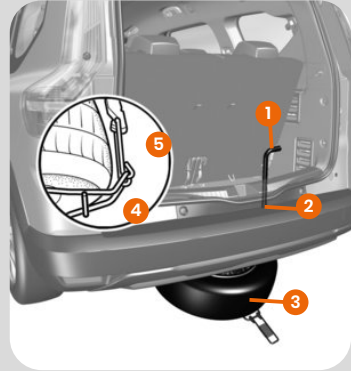

Tankdop

(altijd BENZINE EURO95/E10 tanken!)

De tankdop bevindt zich achter het achterportier aan passagierszijde. Naargelang het voertuig open je de tankklep door aan de uitsparing van het klepje te trekken of door op de klep te duwen.

Opgelet, de wagen moet ontgrendeld zijn!



GPS (touchscreen)



Activeer de GPS op het touchscreen door links op het scherm op de middenste toets te duwen. Adres invoeren via MENU.